

Unidad 2: El camino de la lectura

Nombre y Apellido: _____ Fecha: ___ / ___ / ___

Objetivo de la actividad: Experimentar con la escritura para comunicar hechos, ideas y sentimientos, entre otros. (OA 13)

¡Hola! Hoy vamos aprender otra letra
¡Vamos a descubrir a la **L!**

¿Te imaginas que palabras podríamos decir con esta letra?

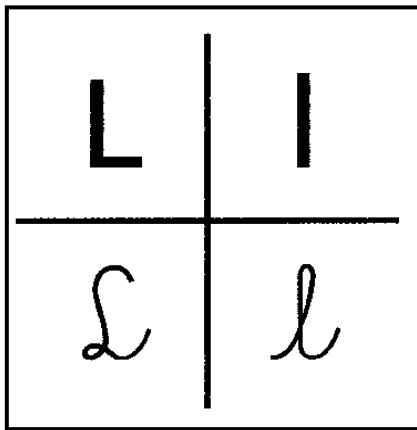

lupa

1. Repasa y escribe las sílabas y palabras

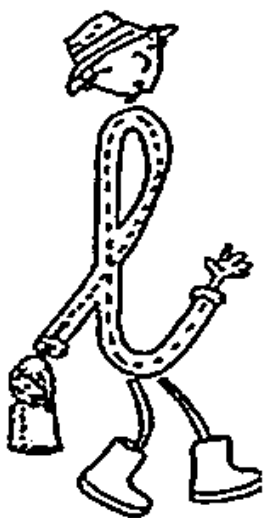

a	la	la	la	<input type="text"/>	<input type="text"/>
e	le	le	le	<input type="text"/>	<input type="text"/>
i	li	li	li	<input type="text"/>	<input type="text"/>
o	lo	lo	lo	<input type="text"/>	<input type="text"/>
u	lu	lu	lu	<input type="text"/>	<input type="text"/>

LINK PARA MIRAR: <https://www.youtube.com/watch?v=KpZkcNtO2U>
(Sílabas la le li lo lu - El Mono Sílabo)

2. Remarca y escribe.

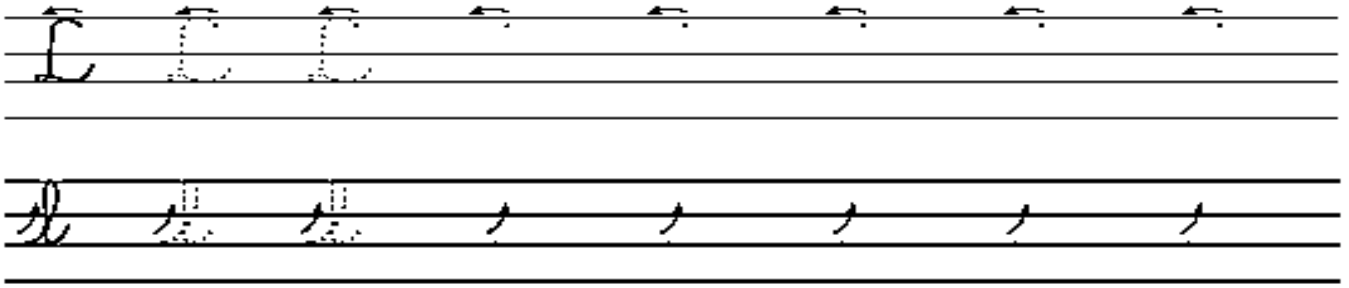

3. Escribe en el recuadro la sílaba inicial de cada dibujo

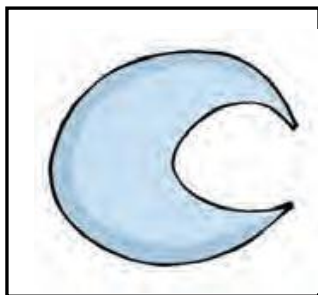

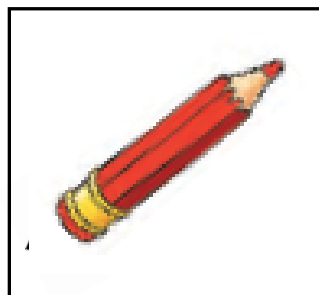

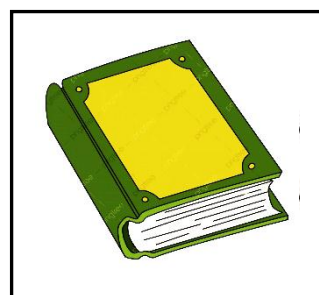

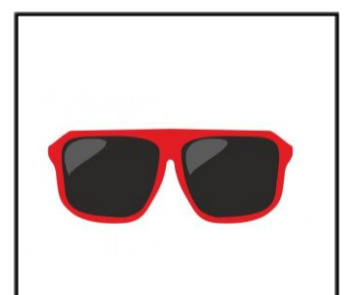

4. Nombra las imágenes y escribe el sonido final









5. Nombra cada dibujo y escribe las sílabas: lu, la, li, lo o le que faltan.

 el _ _ bo	 la _ _ pa	 el _ _ drillo
 el _ _ ro	 la pa _ _ ma	 el sa _ _ ro

Unidad 2: El camino de la lectura

Nombre y Apellido: _____ Fecha: ___ / ___ / ___

Objetivo de la actividad: Escribir listas de palabras. (OA 13)

1. Lee cada palabra, cambia a manuscrita y prepara tu dictado.

**Fíjate muy bien en las
mayúsculas y las minúsculas.**



1. Lola

2. ola

3. Lalo

4. ala

5. Lulú

6. lupa

7. Lili

La La - El El

2. Escribe antes de cada dibujo "La" o "El" en manuscrita, según corresponda.

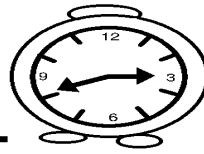
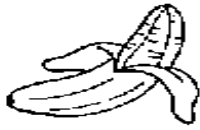
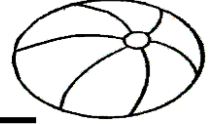
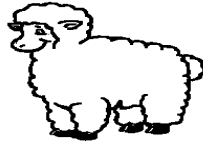

3. Lee cada palabra, cambia a manuscrita y prepara tu dictado.

1. El papá

2. miel

3. Amelia

4. La mamá

5. El milo

1. Para finalizar la actividad realiza en tu CUADERNO un dictado (hasta el número 3) de palabras y oraciones aprendidas en las actividades anteriores. Escribe lo que te dictará tu apoderado.(mira el ejemplo)

Ej: 1. lupa. 2. _____

3. _____

Unidad 2: El camino de la lectura

Nombre y Apellido: _____ Fecha: ___ / ___ / ___

Objetivo de la actividad: Comprender textos orales para obtener información y desarrollar su curiosidad por el mundo. (OA 18).

1. Observa la ilustración de este texto y responde en forma oral.

- a) ¿De qué tratará esta historia? ¿Quiénes serán sus personajes?
b) ¿Será un cuento o un poema? ¿Por qué crees eso?

2. Ahora escucha y sigue la lectura que hará tu apoderado.



EL RACIMO DE UVAS (ADAPTACIÓN)

Una madre dio a su hija un apetitoso racimo de uvas.

La niña agradeció a su madre el regalo y, conservándolo entre sus manos generosas, lo ofreció a su hermano.

El hermano, después de recibirlo, se dijo: "Allí está mi padre trabajando y seguramente debe estar cansado; le llevaré este refrescante racimo".

El padre, muy contento, recibió el regalo. Un rato más tarde se dirigió hacia su esposa que estaba cerca y le ofreció las ricas uvas.

Fue así como el racimo de uvas volvió a las primeras manos que lo habían dado. La madre, muy feliz, dio gracias por la generosidad que había entre todos los miembros de la familia.

¡Qué bella y sencilla historia, esta del racimo de uvas!

Anónimo. "El racimo de uvas". En:

http://www.corazonistas.com/pastoral/web%20oracion%20vocaciones/cuentos/12_el%20racimodeuvas_%20cariño.htm

3. Observa las siguientes imágenes y relata lo que sucedió.



4. Si te dieran un racimo de uvas, ¿a quién se lo regalarías? Haz un dibujo de la escena.



5. Pinta los personajes de esta historia.



6. Pinta el círculo que corresponde, según la lectura.



El niño le da las uvas
al perro.

Sí No



La mamá le da las
uvas a la hija.



El papá se come las uvas.

Unidad 2: El camino de la lectura

Nombre y Apellido: _____ Fecha: ____ / ____ / ____

Objetivo de la actividad: Contestar preguntas que aluden a información explícita del texto o a información implícita evidente. (OA 8)

¡Jugando a leer!

1. Mira estas imágenes ¿De qué crees que se trata esta historia? ¿Quiénes serán sus personajes? ¿Cuál será el título de esta historia?



2. Ahora escucha atentamente esta fábula.

El león y el ratón (ADAPTACIÓN)

Mientras un león dormía, un ratón empezó a jugar sobre su cuerpo. De pronto, el león se despertó y rápidamente lo atrapó. A punto de ser devorado, el ratón le pidió que le perdonara la vida y prometió pagarle el favor. El león se rió y lo dejó partir.

Pocos días después, unos cazadores apresaron al león dejándolo encerrado en una caja. Pasó por ahí el ratoncillo, quien al oír los lamentos del león, corrió al lugar, sacó los clavos de la caja y lo dejó libre.

“Te burlaste de mí pensando que nada podía hacer por ti —dijo el pequeño ratón—. Ahora aprende que los ratoncillos somos agradecidos y cumplimos lo que prometemos”.

Nunca desprecies las promesas de los pequeños honestos. Cuando llegue el momento las cumplirán.

Esopo. “El león y el ratón”. En: *El libro de las virtudes para niños. Relatos de hoy y siempre.* Selección de William J. Bennet. Barcelona: Ediciones B, Grupo Z, 1996.

2. ¿Quiénes son los personajes de esta historia? Descríbelos
3. ¿De qué se trata esta fábula?
4. ¿Qué enseñanza deja la fábula?

LINK PARA MIRAR: <https://www.youtube.com/watch?v=xxitaGjPJag>
(Sílabas sa se si so su - El Mono Sílabo)

¡Hola! Hoy vamos aprender otra letra
¡Vamos a descubrir a la **S**!
¿Seguimos aprendiendo?

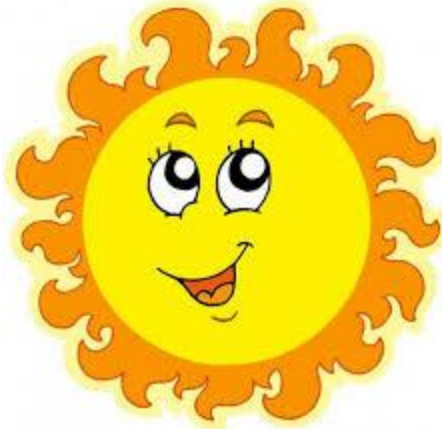
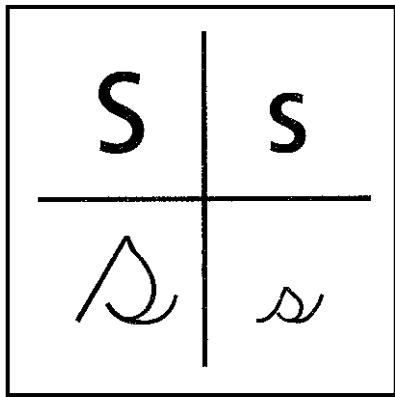

sol

1. Juega a leer y pinta las letras s.

El Sol se asoma.



2. Remarca y escribe.

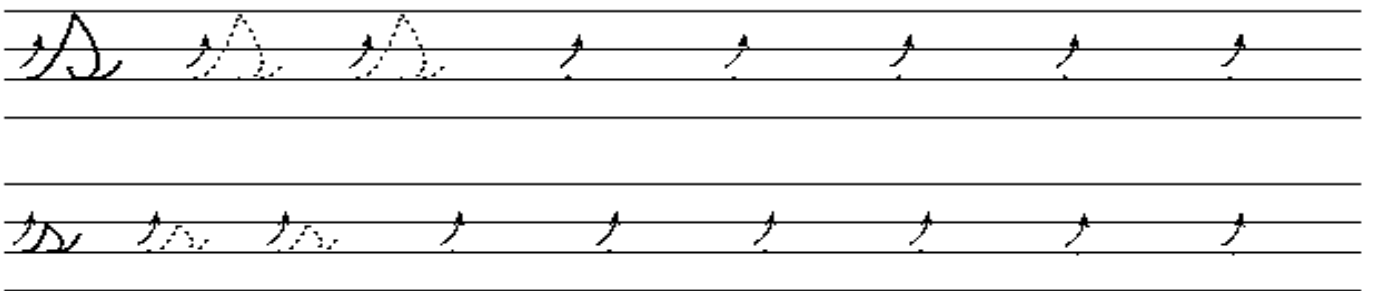

3. Nombra los dibujos y escribe las sílabas que faltan.



___po



___ñor



___lla



___pa

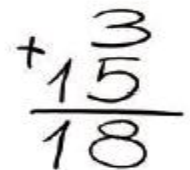

___ma

Unidad 2: El camino de la lectura

Nombre y Apellido: _____ Fecha: ____ / ____ / ____

Objetivo de la actividad: Leer independientemente y comprender textos no literarios escritos con oraciones simples. (OA 10)

LA CARTA

Puercoespín hizo grandes amigos. Uno de ellos es la liebre, con quien compartió momentos muy entretenidos. Al terminar su viaje, Puercoespín decidió enviarle una carta

1. Te invito a escuchar la lectura que realizara tu apoderado

La Pradera, 15 de enero de 2011.

Querida liebre:

¡Hola! ¿Cómo estás? Yo disfrutando de unas vacaciones con mis amigos de la pradera.

Te cuento que el otro día acampamos junto al río y todos me felicitaron, porque salvé con mis finas púas a un pequeño pajarito que se había enredado.

Quiero agradecerte por la ayuda que me diste cuando me hiciste entender lo importante que eran las púas para mi cuerpo y lo bueno de aceptarse y amarse tal como uno es. Ahora estoy muy feliz con mis púas.

Muy pronto iré a visitarte.

Se despide,

Puercoespín.

PS: saluda de mi parte a la perdiz.



2. RESPONDE EN FORMA ORAL:

- A) ¿Quién envió la carta?
- B) ¿Quién recibió la carta?
- C) ¿Para que escribo la carta?

Lee y luego dibuja

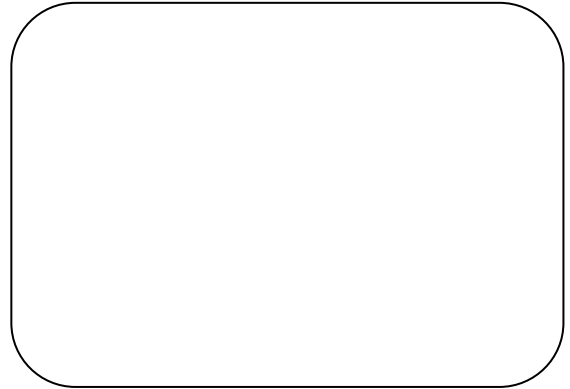
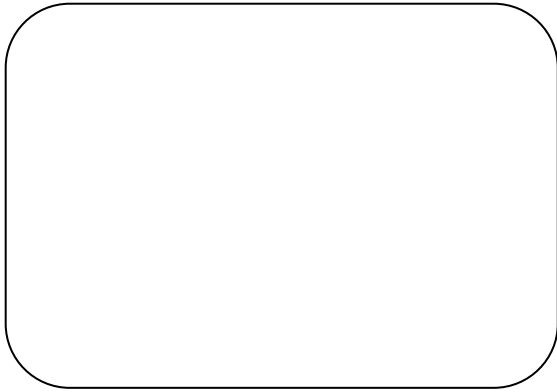

1. Luisa pasea sola

2. Sole le puso sal a la
sopa.

3. Lee el nombre de estas personas y escríbelos con manuscrita en el
recuadro que corresponde.



Luis



Elisa



Samuel



Susi

Unidad 2: El camino de la lectura

Nombre y Apellido: _____ Fecha: ___ / ___ / ___

Objetivo de la actividad: Escribir oraciones completas para transmitir mensajes. (OA 14)

1. Ayúdame a ordenar estas letras y así formaremos palabras.

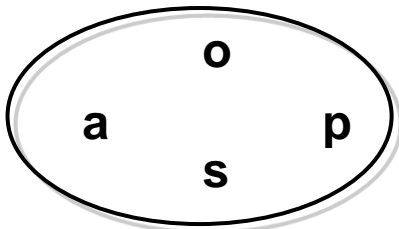
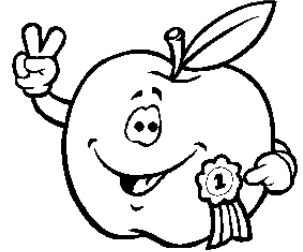

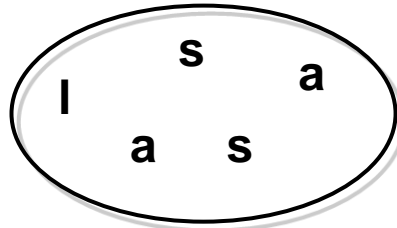

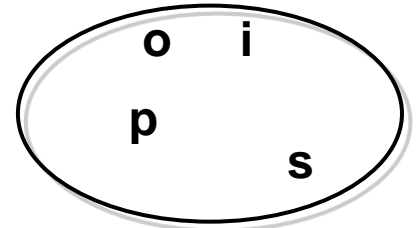

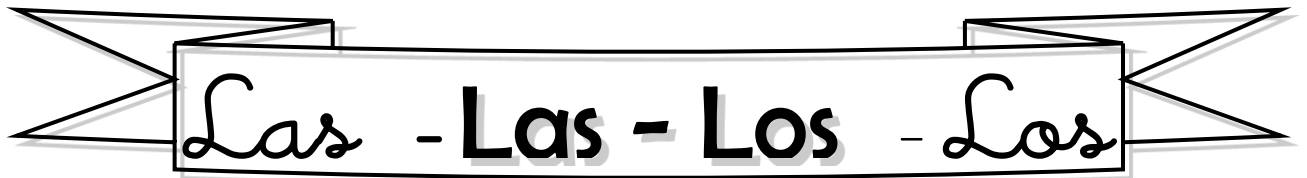

1. ESCRIBE LAS O LOS SEGÚN CORRESPONDA

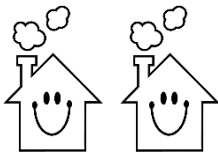

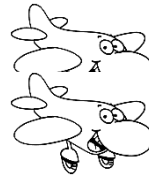



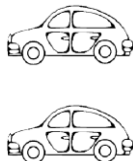

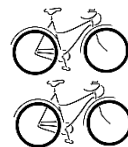

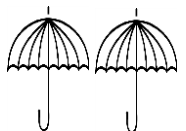

1. Para finalizar la actividad realiza en tu CUADERNO un dictado (hasta el número 3) de palabras y oraciones aprendidas en las actividades anteriores. Escribe lo que te dictará tu apoderado. (mira el ejemplo)

Ej: 1. La mamá. 2. _____
 3. _____

2.

Escribe las frases. Observa el ejemplo.

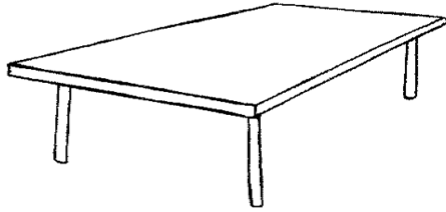

La mesa

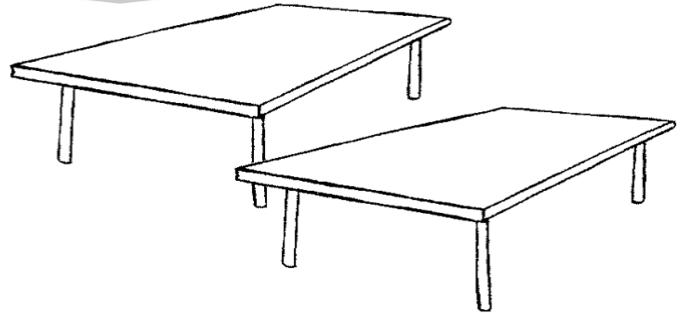



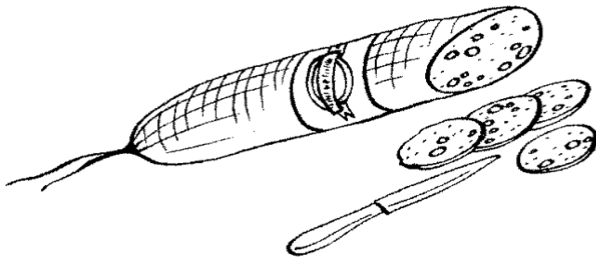

Las mesas

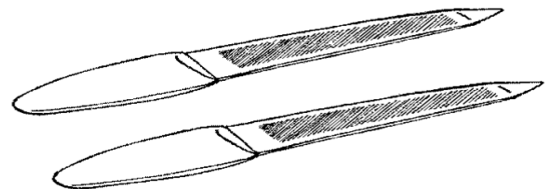
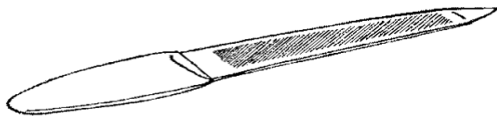
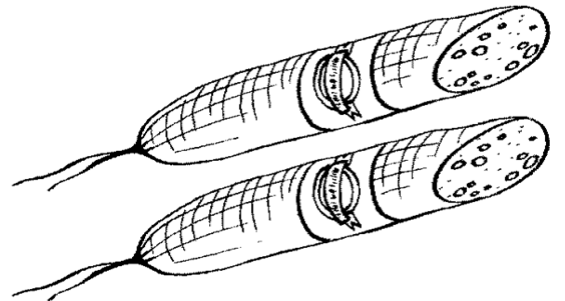

El salame

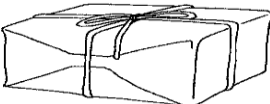

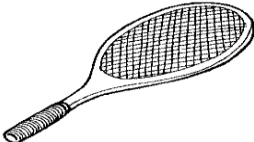
3. Completa las frases con la palabra **ese**, **esa**, **esos** o **esas**.
 Observa el ejemplo.

<div style="border: 1px solid black; padding: 2px; margin-bottom: 5px;"><i>ese</i></div> 	<div style="border: 1px solid black; height: 20px; margin-bottom: 5px;"></div> <div style="border: 1px solid black; height: 20px; margin-bottom: 5px;"></div> 
<div style="border: 1px solid black; height: 20px; margin-bottom: 5px;"></div> <div style="border: 1px solid black; height: 20px; margin-bottom: 5px;"></div> <div style="border: 1px solid black; height: 20px;"></div> 	<div style="border: 1px solid black; height: 20px; margin-bottom: 5px;"></div> <div style="border: 1px solid black; height: 20px; margin-bottom: 5px;"></div> <div style="border: 1px solid black; height: 20px;"></div> 

Unidad 2: El camino de la lectura

Nombre y Apellido: _____ Fecha: ___ / ___ / ___

Objetivo de la actividad: Leer palabras aisladas y en contexto, aplicando su conocimiento de la correspondencia letra-sonido (OA 4)

¡Hola! Hoy vamos aprender otra letra

¡Vamos a descubrir a la **T**!

¿Seguimos aprendiendo?

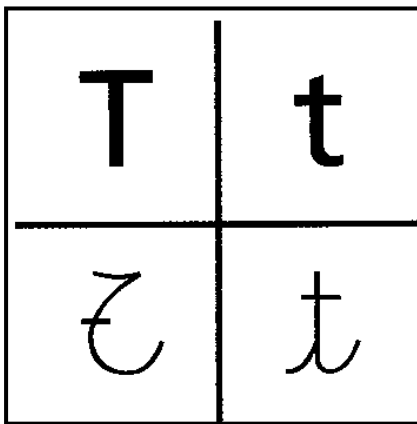

tomate

1. Juega a repetir el trabalenguas y encierra las palabras que tienen la letra t.

Tomás tomó sopa de tomates
y tanta sopa de tomates tomó,
que un pequeño tomatito se volvió.



2. Remarca y escribe.

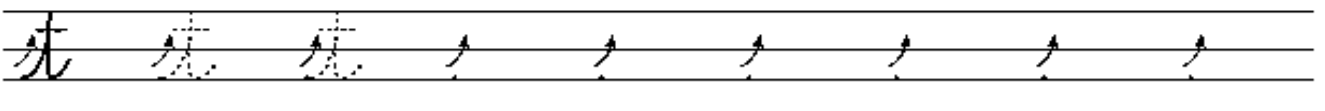
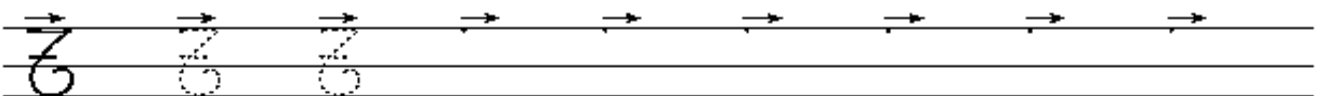

3. Lee y colorea la palabra que corresponde al dibujo.

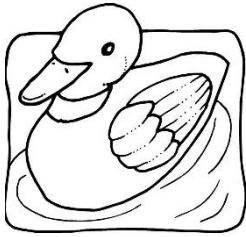

moto

pato

pito



tela

tilo

tele

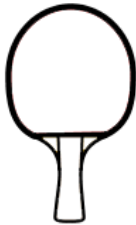

paleta

pelota

pileta

Busca y recorta letras o palabras con T y pégalas junto a la doctora T.

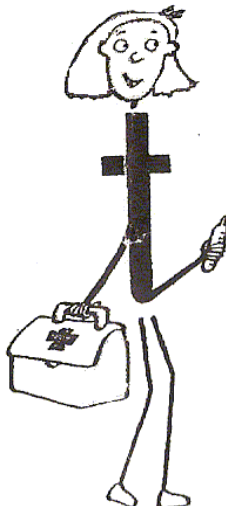

Unidad 2: El Camino de la lectura

Nombre y Apellido: _____ Fecha: ___ / ___ / ___

Objetivo de la actividad: Reconocen palabras que contienen la letra aprendida.
(OA 4)

1. Une con una línea cada oración a la imagen que corresponda

Tito toma té con Tati. ○



Luisa toma su pelota. ○



Tomás pasea en moto. ○



2. Completa las palabras con ta, te, ti, to, tu



____terera



pa_____



male_____

LINK PARA MIRAR: <https://www.youtube.com/watch?v=gLa2i5PSJHY>
(Sílabas Ta Te Ti To Tu - El Mono Sílabo)

Evaluación Unidad 2

Nombre y Apellido: _____ Fecha: ___ / ___ / ___

INSTRUCCIONES -

- ✓ Debes responder la evaluación de forma individual. Pero pon atención porque tu apoderado leerá cada pregunta para que puedas responder la evaluación.
- ✓ Escribir tu respuesta con lápiz de color rojo.
- ✓ Una vez que finalices la evaluación, debes enviar una foto de ella al WhatsApp.

1. DICTADO (EL APODERADO DICTARÁ LAS PALABRAS)







2. OBSERVA LOS SIGUIENTES DIBUJOS Y LUEGO ESCRIBE LA SILABA INICIAL.

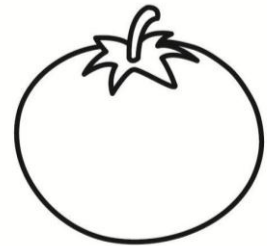
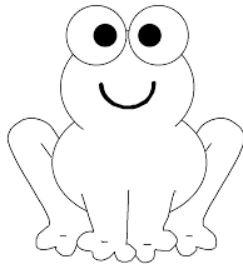
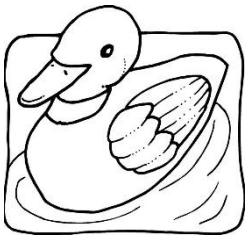

3. TRANSCRIBE A MANUSCRITA LA SIGUIENTE ORACIÓN :

- Luisa ama a Memo

4. LEE Y DIBUJA :

Luis pasea solo

